

サーボダイカストマシンDs-EXシリーズ

電動サーボシステム採用による、ハイサイクル・高安定性・省エネ、
そしてコンパクト化、さらに、優れた環境性能で
スマートダイカスティングを実現!!



■電動サーボモーターと油圧サーボバルブのコラボレーション ・ガスの巻込みを低減する低速安定始動機構

- ・ 高速速度5段設定
- ・ 電動サーボ増圧機構
- ・ 圧力-時間フィードバックコントロール
- ・ 5ステップ 多段増圧

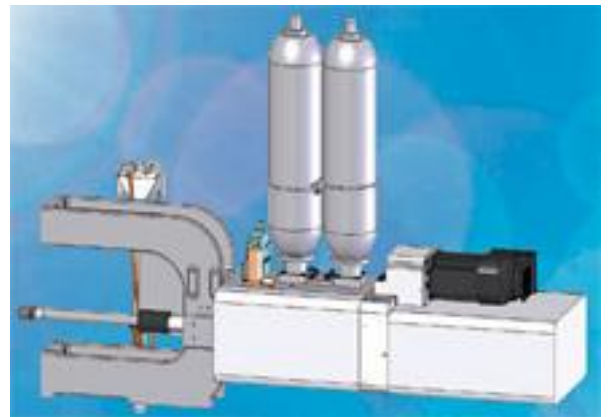

■高精度・高剛性・ハイサイクルのフル電動ユニット

- ・ 新機構を採用しマシンをコンパクト化
- ・ ハイサイクル複合動作
- ・ 高剛性型締ユニット
- ・ 押出多段機能

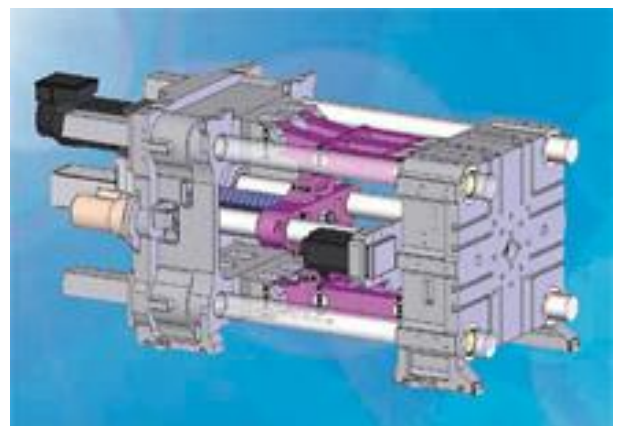

操作性・省エネ

■操作性・省エネ・対環境性能をさらに充実させた

- ・ 更に見やすくなった15インチタッチパネル
- ・ 最新制御「SYSTEM500」搭載
- ・ 回転制御式油圧ユニット（中子対応 ※1）
- ・ 電力消費量を大幅に削減
- ・ 油圧機同等の設置スペース ※2



※1：油圧中子はオプションです。

※2：当社BD-V5シリーズ（2012年モデル）との比較